

Torche de Soudage MIG/MAG RB 61 GD refroidie par air Version bipolaire



Caractéristiques:

Capacité: 500 A CO₂
400 A sans gaz
En mode pulsé, ces capacités sont réduites de 35%.
Facteur de marche: 60%
Diamètre de fil: 1,6 - 3,2 mm

Torches complètes :

Type	Poignée	Col	Commande	Référence	
				3 m	4 m
RB 61 GD	Industrie	35°	Bipolaire	013.0053	013.0054

Pièces d'usure :

Type de fil		Tube-contact Rep. 50 M10	Gaine Rep. 70		
			3 m	4 m	5 m
Fil acier	Ø 1,6	140.0616	122.0066	122.0067	122.0068
	Ø 2,0	140.0665	122.0066	122.0067	122.0068
	Ø 2,4 •	140.0698	122.0079	122.0080	122.0082
	Ø 3,2	140.0734	122.0083	122.0084	122.0086

Buse gaz Rep. 100

Type	Référence
Cylindrique Ø 23	145.0048
Conique Ø 20 •	145.0081

Diffuseur Rep. 60

Type	Référence
Standard •	013.0030

Support tube-contact Rep. 2

Type	Référence
M10 standard •	142.0032

• 1^{er} équipement standard

Le soudage pour mission.



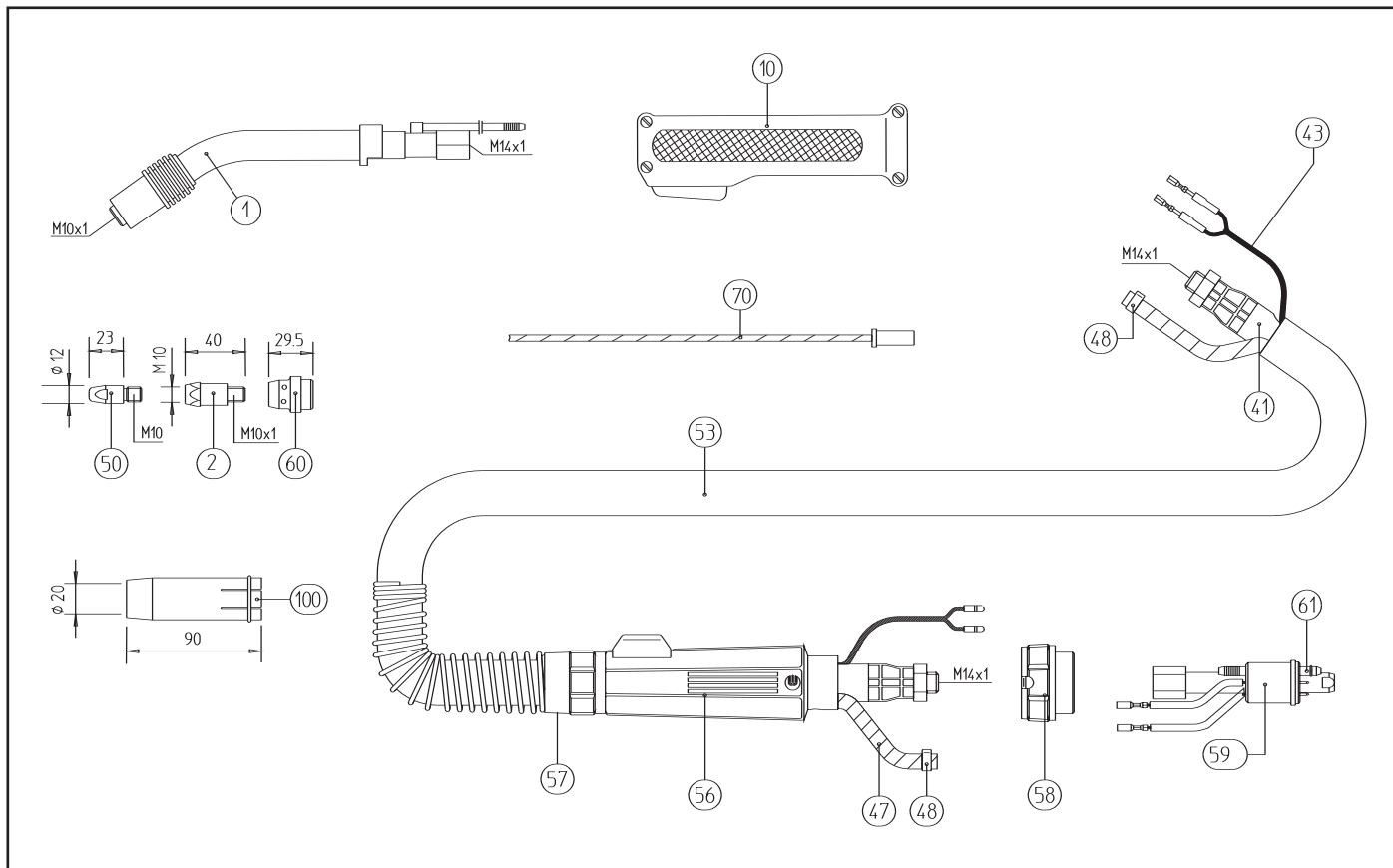

Repère	Désignation	Observation	Référence
--------	-------------	-------------	-----------

1	Col de cygne RB 61, coudé 35°		013.0001
10	Poignée industrie complète		180.0050
41	Coaxial BIKOX® (75) Coaxial BIKOX® (75)	3 m 4 m	160.0549 160.0560
43	Câble de commande 2 pôles	au mètre	100.0019
47	Tuyau gaz noir Ø 4,9x1,5	au mètre	109.0040
48	Collier Ø 8,7	x 20	171.0002
53	Housse de faisceau Ø 28x1,5	au mètre	107.0055
56	Renfort de faisceau complet côté poste		501.2278
57	Renfort spiralé		501.2237
58	Bague de raccordement adaptateur		500.0213
59	Raccord rapide RGZ-2		501.0054
61	Joint torique 4x1	x 20	165.0002

Pour les nombreux autres accessoires, veuillez nous consulter.

Le soudage pour mission.



BINZEL SOUDAGE
 BP 98004
 F-67038 STRASBOURG Cedex 2
 Tél.: 03 88 76 58 75
 Fax: 03 88 76 56 54
 E-mail: binzel.soudage@binzel.fr
 Internet: www.binzel.fr